

ROTHERN



A U T O M O T I V E

CATALOGO 2024



IL MARCHIO, LA STORIA

Nato nel 1953, **ROTHEN** è un marchio riconosciuto a livello internazionale nel campo della lubrificazione e additivazione applicate ai settori autotrazione, movimento terra, agricoltura e industria.

Da 70 anni, **ROTHEN** formula additivi e prodotti ausiliari per il miglioramento delle funzioni dei carburanti e dei lubrificanti.



Oltre a questi trattamenti specifici, basati su formulazioni esclusive, **ROTHEN** offre soluzioni tecniche per qualsiasi necessità applicativa: una vasta gamma di prodotti mirata a soddisfare applicazioni più specialistiche e appositamente studiate per mantenere elevati livelli prestazionali anche in condizioni di lavoro estreme. Grassi per alte prestazioni, lubrificanti per autotrazione e industria completano la gamma **ROTHEN**, a soddisfare qualsiasi esigenza di lubrificazione in un mercato in continua evoluzione.



Davide Bollani - Team MMP Racing

La linea **ROTHEN AUTOMOTIVE** propone trattamenti a alta tecnologia mirati al rendimento/funzionamento ottimale delle parti principali di un veicolo. Soluzioni chimiche professionali che consentono di prevenire e risolvere le problematiche specifiche di tutti i motori, ottenendo le massime prestazioni e altri vantaggi, come fuel economy, maggiore affidabilità ed estensione della durata in esercizio.



Black Angel - pilota S. Giusti, navigatore M. Alba

La tecnologia chimica avanzata, il know how derivato dalla profonda conoscenza del settore e i severi controlli di tutte le fasi di produzione rappresentano fattori determinanti per il raggiungimento dell'alta qualità e affidabilità che caratterizzano i nostri prodotti. In virtù di questa politica, **ROTHEN** ha implementato un sistema di gestione aziendale e controllo qualità certificato secondo la norma ISO 9001:2015.

ROTHEN vanta un'esperienza pluriennale "sul campo": la solida conoscenza delle esigenze del mercato, arricchita dalla continua sinergia con la nostra prestigiosa Clientela, ci consente di fornire un servizio a 360 gradi. Costantemente aggiornati, i nostri consulenti tecnici e commerciali propongono soluzioni efficaci e formulate su misura.

C'è sempre una soluzione... ed è **ROTHEN!**



Lamborghini Huracán Super Trofeo EVO2 di Ignazio Cannavo

ROTHEN

TRATTAMENTI DIESEL

GAMMA BIO

BIO
BIO EVOLUZIONE DIESEL
05 PLUS

BLUE STAR

EVOLUZIONE PREMIUM

PULIZIA E PROTEZIONE ESTREMA

EVOLUZIONE CLEANER
EVOLUZIONE DIESEL
POLAR

TRATTAMENTI FAP/DPF

AKTION DPF SPRAY
AKTION DPF FLUID
AKTION DIESEL FAP

TRATTAMENTI BENZINA

AZIONE INIETTORI
OCTANE PLUS
AKTION BENZIN

TRATTAMENTI CLEANER SPRAY DIESEL/BENZINA/GPL

TURBO SYSTEM SPRAY
AKTION CLEANER SPRAY
EGR CLEANER SPRAY
SUPER CLEANER GAS SPRAY

OLI MOTORE

LINEA CLASSICA
LINEA RACING
LINEA ULTRASYN
LINEA PLUS "Fuel Economy"

TRATTAMENTI OLIO MOTORE

MOTOR CLEANER
EXTRA
SPECIAL

TRATTAMENTI OLIO TRASMISSIONI

STARK
STARK AS
2000/P SPECIAL
AUTOTRANS CLEANER

GRASSI

SUPERGREASE EP
MOLYDEN SPECIAL 2
MULTISERVICE GREASE SPRAY

PRODOTTI PER CIRCUITO DI RAFFREDDAMENTO

RADIATORS CLEANER
STOP LEAK

PRODOTTI DI SERVIZIO

RUST VELO SPRAY
BIKE CHAIN SPRAY
BRAKE CLEANER SPRAY
SEALING GASKET BLACK
CLIMAX AEROSOL

TRATTAMENTI DIESEL

Il Biodiesel, attualmente presente per legge fino al 7% nel gasolio, rende il carburante meno resistente all'azione e agli effetti dell'umidità e del calore, con conseguente crescita di microrganismi. La proliferazione batterica determina un deterioramento del gasolio con conseguenze estremamente negative per i veicoli, quali:

- **Intasamento dei filtri pompe e iniettori con afflusso irregolare del gasolio alla camera di combustione e conseguente fumosità.**
- **Formazione di specie acide corrosive (bio-corrosione) che possono danneggiare le parti metalliche con le quali il carburante può entrare in contatto.**
- **Alimentazione non uniforme di gasolio al motore con conseguente usura di pistoni e cilindri.**

L'eliminazione della carica batterica è l'unica soluzione che consente di salvaguardare da corrosione e usura i motori degli autoveicoli. **ROTHEN** presenta una serie completa di trattamenti con antibatterico finalizzata alla prevenzione ed eliminazione della proliferazione batterica.



BIO

TRATTAMENTO ANTIBATTERICO DIESEL **BIOCIDA AD AMPIO SPETTRO**

CURATIVO • Rapida azione decontaminante contro batteri, alghe e funghi
PREVENTIVO • Previene la contaminazione microbiologica
Evita intasamento di tubazioni, valvole e filtri
PROTETTIVO • Evita la biocorrosione delle parti metalliche del motore, causata da acidi rilasciati da microrganismi



12 X 1 LT - COD 031247



BIO EVOLUZIONE DIESEL

TRATTAMENTO DIESEL

CON ANTIBATTERICO

PROTETTIVO • Protegge da corrosione e ossidazione
ANTIBATTERICO • Impedisce la proliferazione batterica
DETERGENTE • Dissolve i depositi. Sgrippa pompe e iniettori
CETANE IMPROVER • Ottimizza combustione e performance del motore
FUEL ECONOMY • Meno consumi e meno emissioni



Specifico per sistemi di alimentazione **COMMON RAIL / PDE / HDI**

12 X 1 LT - COD 031231



05 PLUS

PROTEZIONE TOTALE DIESEL **MULTISTAGIONALE**

PROTETTIVO • Protegge da corrosione e ossidazione
DETERGENTE • Dissolve i depositi della combustione. Sgrippa pompe e iniettori
LUBRIFICANTE • Eccellente protezione da usura
ANTIBATTERICO • Impedisce la proliferazione batterica
ANTIGELIVO • Funzionamento ottimale a basse temperature
CETANE IMPROVER • Nuova formula per aumentare il numero di cetano del gasolio



Specifico per sistemi di alimentazione **COMMON RAIL / PDE / HDI**

24 X 200 ML - COD 031193

TRATTAMENTI DIESEL



Fiala monodose da 30 ml

BLUE STAR TRATTAMENTO STABILIZZANTE E PROTETTIVO

PER VEICOLI CON AdBlue®

AdBlue® è la tecnologia più diffusa studiata per migliorare la capacità dei sistemi di trattamento dei gas di scarico (dei veicoli con motori diesel EURO 5 e 6) di ridurre le emissioni degli ossidi di azoto (NOx).

In alcune condizioni (per esempio basse temperature, soste frequenti e bassi regimi del motore) il rendimento di AdBlue® può non risultare ottimale a causa della formazione di depositi cristallini che ostruiscono gli iniettori. Inoltre, l'uso di urea prodotta per dissoluzione (e non per sintesi, come prescritto dalla norma ISO 22241) può determinare l'introduzione nel reattore catalitico SCR di elementi contaminanti (calcio, biuretto e altri metalli) che pregiudicano efficienza e durata del catalizzatore.

ROTHEN ha sviluppato un formulato, denominato **ROTHEN BLUE STAR**, il cui utilizzo consente di migliorare la prestazione di AdBlue® e di eliminare, o quantomeno ridurre, gli inconvenienti sopra descritti.

MIGLIORA LA NEBULIZZAZIONE

Evita la cristallizzazione di AdBlue® su pompa e iniettori, che ne ridurrebbe l'efficienza.

MIGLIORA IL RENDIMENTO DI AdBlue®

Riducendo le emissioni di ossidi di azoto (NOx).

PULIZIA ED EFFICIENZA

Riduce i problemi di incrostazioni sugli iniettori, il sistema catalitico SCR può lavorare al meglio.

PROTEZIONE

Protegge dall'azione di eventuali contaminanti metallici provenienti da AdBlue® non conforme alla specifica ISO 22241.

12 X 1 L - COD 072849 24 X 30 ML - COD 072997



EVOLUZIONE PREMIUM ADDITIVO MULTIFUNZIONALE DIESEL CON CETANE IMPROVER

POTERE DETERGENTE X MENO CONSUMI

Rimuove e disperde i depositi, garantendo pulizia e maggiore efficienza del motore, con un risparmio di carburante del 3-5% circa.

CETANE IMPROVER: MENO EMISSIONI E PIÙ PERFORMANCE

Aumenta il numero di cetano fino a 3/4 punti. La migliore combustione del gasolio porta una riduzione di fumo e particolato. Facilita le partenze a freddo. Riduce la rumorosità.

PROPRIETÀ ANTIBATTERICHE E ANTISCHIUMA: MIGLIORA LA QUALITÀ DEL CARBURANTE

Contiene un battericida che protegge da degradazione biologica e proliferazione batterica. Riduce la formazione di schiuma fino al 50%, ottimizzando il rifornimento.

PROTEGGE DA USURA E CORROSIONE

I tensioattivi lubrificanti proteggono il sistema di alimentazione da usura precoce e gli additivi specifici controllano efficacemente l'acqua di condensa.



24 X 200 ML - COD 031274

TRATTAMENTI DIESEL

PULIZIA E PROTEZIONE ESTREMA

Oggi, i motori diesel presentano circuiti di alimentazione altamente sofisticati - pompa e sistema di alimentazione common rail - che consentono di raggiungere prestazioni ottimali del motore con una riduzione significativa del consumo di carburante.

Questi sistemi di alimentazione sono anche più suscettibili alla formazione di incrostazioni che danno luogo a problematiche quali il battito e rumorosità del motore, intasamento filtri, scarsa lubrificazione, cattiva combustione e maggiori emissioni.

Una corretta pulizia del circuito di alimentazione con i prodotti **ROTHEN** previene le problematiche di accumulo di depositi nel sistema di alimentazione e l'usura dei componenti.

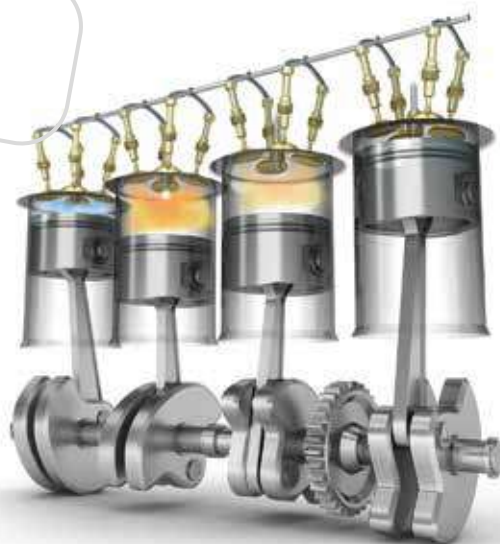

EVOLUZIONE CLEANER TRATTAMENTO SUPER DETERGENTE **RAPIDA AZIONE**

DETERGENTE • Assicura una istantanea e completa pulizia del sistema di iniezione diesel. Rimuove i depositi su pompe, iniettori e valvole del circuito di alimentazione. Ripristina il regolare funzionamento del motore e l'ottimale consumo del carburante. Riduce la fumosità allo scarico e le emissioni inquinanti.

Specifico per sistemi di alimentazione **COMMON RAIL / PDE / HDI**

24 X 400 ML - COD 031289



EVOLUZIONE DIESEL ADDITIVO DETERGENTE FUEL ECONOMY **CON EMULGANTE**

EMULGANTE • Elimina l'acqua di condensa da serbatoio e impianto di iniezione
DETERGENTE • Dissolve i depositi. Sgrippa pompe e iniettori
PROTETTIVO • Protegge da corrosione e ossidazione
CETANE IMPROVER • Ottimizza combustione e performance del motore
FUEL ECONOMY • Meno consumi e meno emissioni

Specifico per sistemi di alimentazione **COMMON RAIL / PDE / HDI**

24 X 200 ML - COD 031303



POLAR ADDITIVO INVERNALE DIESEL **ANTIGELO/ANTIPARAFFINICO**

ANTIGELIVO • Funzionamento ottimale a bassa temperatura
FLUIDIFICANTE • Consente avviamento a freddo dei motori diesel
ANTIPARAFFINICO • Impedisce la formazione dei cristalli di paraffina
PROTETTIVO • Previene intasamento filtro. Ottimizza resa del motore

24 X 200 ML - COD 031348



TRATTAMENTI FAP/DPF

Il filtro antiparticolato è costituito da un supporto monolitico percorso da una serie di canali sulle cui superfici viene intrappolato il particolato, mentre i gas di scarico ne attraversano le pareti porose.

I filtri antiparticolato sono dunque delle vere e proprie "trappole metalliche" dove le polveri vengono trattenute e con il passare dei Km sono soggetti a saturazione. La saturazione avviene più rapidamente nel caso di percorrenze cittadine, dove la rigenerazione automatica non trova le condizioni per avviarsi.

Inoltre, non sempre la rigenerazione riesce a bruciare totalmente la fuliggine depositatasi e spesso la causa è la difficoltà di raggiungere la temperatura di 550°C, soprattutto nella stagione fredda. Le conseguenze sono: mancanza di potenza, irregolarità di funzionamento, elevati consumi, diluizione dell'olio con gasolio.

Per un rendimento ottimale e una perfetta cura dei filtri FAP/DPF, **ROTHEN** vi mette a disposizione una linea completa di trattamenti appositamente studiata per la prevenzione dei problemi e una efficace pulizia di tutti i filtri FAP/DPF.



AKTION DPF SPRAY

PULITORE SPRAY FILTRO FAP / DPF **SENZA SMONTAGGIO**

DETERGENTE • Pulizia totale del filtro senza smontaggio. Ammorbidisce i depositi induriti di fuliggine e di altri residui della combustione. Ottimizza la funzionalità del filtro. Riduce i tempi dell'intervento di manutenzione. Garantisce la potenza e la prestazione del motore.



Specifico per officina meccanica.

12 X 500 ML - COD 051121



AKTION DPF FLUID

PULIZIA FILTRO ANTIPARTICOLATO E CATALIZZATORI **CON SMONTAGGIO**

DETERGENTE • Pulizia totale del filtro con smontaggio. Dissolve i depositi e altri residui dalla combustione. Ripristina la funzionalità del filtro o catalizzatore completamente intasato. Economia di utilizzo.



Specifico per officina meccanica.

24 X 250 ML - COD 051118



AKTION DIESEL FAP

ADDITIVO RIGENERATORE FILTRO FAP / DPF **NEL CARBURANTE**

RIGENERATORE • Agisce come catalizzatore della combustione delle particelle di fuliggine nel processo di rigenerazione di tutti i filtri FAP/DPF. Pulisce il filtro e il sistema di aspirazione e di iniezione. Ripristina l'ottimale consumo di carburante. Riduce le polveri sottili nel filtro e le emissioni di fuliggine. Protegge il catalizzatore ossidativo DOC dall'avvelenamento del fosforo.



Compatibile con tutti i sistemi FAP catalizzati e non e con tutti i sistemi di post trattamento di gas di scarico

24 X 400 ML - COD 031200

TRATTAMENTI BENZINA



Gli additivi e i prodotti di servizio **ROTHEN** per motori a benzina sono formulati per ottenere le migliori prestazioni del motore con la garanzia di un'efficace e sicura pulizia del sistema di alimentazione.

In particolare, la rimozione di depositi e incrostazioni dagli iniettori, dalle valvole e dalla camera a scoppio, permette una migliore combustione e una notevole diminuzione dei consumi e delle emissioni.

I prodotti **ROTHEN** permettono ai motori di esprimersi nella loro piena potenza, aumentando il numero di ottani della benzina verde.



AZIONE INIETTORI

TRATTAMENTO SUPER DETERGENTE **BENZINA E IBRIDI**

DETERGENTE • Disincrostante iniettori. Rimuove depositi da valvole e collettori
PROTETTIVO • Protegge da corrosioni e ossidazione
STABILIZZANTE BENZINA • Ideale nel periodo di fermo del motore
FUEL ECONOMY • Meno consumi e meno emissioni



24 X 200 ML - COD 031218



OCTANE PLUS

ADDITIVO POTENZIATORE MOTORI BENZINA **N° OTTANI:98/100**

OCTANE BOOSTER • Additivo con elevata efficacia antidetonante per un incremento di numero di ottani fino a 5 punti. Assicura maggiore potenza, rendimento e velocità del motore.



Idoneo per tutti i motori benzina: 2T - 4T - motori marini - motori agricoli

24 X 400 ML - COD 031334



AKTION BENZIN

TRATTAMENTO PROTETTIVO VALVOLE **BENZINA/GPL**

PROTETTIVO • Forma uno strato protettivo lubrificante sulle valvole e loro sedi. Sostituisce la funzione del piombo nelle benzine di vecchia produzione
DETERGENTE • Pulisce valvole e sistema di iniezione dai depositi senza smontaggio
FUEL ECONOMY • Meno consumi e meno emissioni



24 X 200 ML - COD 032264

TRATTAMENTI CLEANER SPRAY DIESEL / BENZINA / GPL

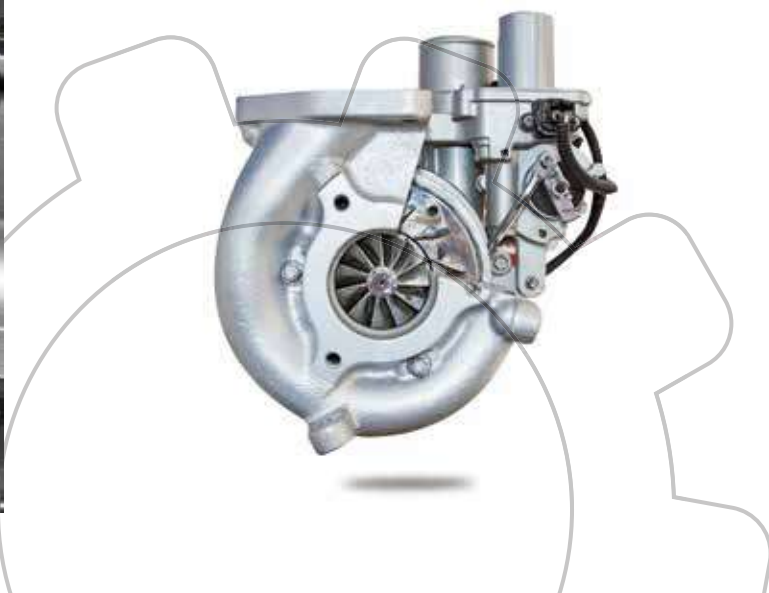

TURBO SYSTEM SPRAY

PULITORE SBLOCCANTE TURBINE MOTORI TURBO BENZINA/DIESEL

DETERGENTE • Ristabilisce la potenza del turbo e il rapporto aria/carburante ottimale
SBLOCCANTE • Dissolve efficacemente ossidi, sporco, grasso e residui carboniosi
Non aggredisce gli elastomeri, le materie plastiche, gomme e guarnizioni.
Non danneggia il sistema di post trattamento dei gas di scarico (DPF/FAP)

12 X 400 ML - COD 071157



AKTION CLEANER SPRAY

PULITORE INIETTORI / CORPI FARFALLATI / CIRCUITO ALIMENTAZIONE MOTORI BENZINA

DETERGENTE • Pulisce gli iniettori, le valvole e la camera a scoppio senza smontaggio. Migliora la nebulizzazione della benzina. Ottimizza la combustione.
FUEL ECONOMY • Riduce i valori di Cox/Nox e HC nei gas di scarico. Riduce i consumi di carburante.

12 X 400 ML - COD 061114



EGR CLEANER SPRAY

PULITORE COLLETTORI DI ASPIRAZIONE E VALVOLE EGR MOTORI DIESEL

DETERGENTE • Rimuove e scioglie depositi e incrostazioni. Libera i condotti e ripristina il regolare afflusso di carburante. Non aggredisce guarnizioni e materie plastiche del circuito.

12 X 400 ML - COD 061143



SUPER CLEANER GAS SPRAY

PULIZIA E PROTEZIONE GPL SENZA ADATTATORI

DETERGENTE • Formulato con tecnologie innovative, detergenti e disperdenti, mantiene pulito l'impianto di alimentazione. Garantisce la regolarità della combustione. Evita le perdite di potenza. Elimina l'andamento a scatti. Pulisce iniettori e filtri assicurando regolari partenze a freddo.

PROTETTIVO • Contribuisce alla protezione delle valvole dall'usura.



PRIMA

DOPO

24 X 150 ML - COD 041314

OLI MOTORE

I nostri lubrificanti sono formulati per soddisfare le esigenze di tutti i motori in circolazione e vengono costantemente aggiornati secondo le richieste e le specifiche dei costruttori.

Abbiamo raccolto l'ampio ventaglio di gradazioni e specifiche in categorie, così da facilitare la scelta in base alle esigenze specifiche di ogni vettura.

LINEA CLASSICA

	API	ACEA	MB	VW
MULTISPECIAL 20w60	SH/SG/CD			
MULTISTANDARD 10w40	SL/CF	A3/B4	229.1	501.01 505.00
SUPERSTANDARD 15w40	SL/SJ/CF			

LINEA RACING

	API	ACEA	ALTRE
RACING TOP 5w50	SM/SN/CF		HTHS > 3,7
RACING SY 10w60	SM/SN/CF	A3/B4	HTHS > 3,7



LINEA ULTRASINT

	API	ACEA	MB	VW	ALTRE
ULTRASINT 0w20	SM/SN/CF	C5			VOLVO VCC RBS0-2AE FORD WSS M2C930-A GM 6094 CHRYSLER MS 6395 ILSAC GF-5 FIAT 9.55535 - DM1 Level PSA B 712010
ULTRASINT 0w30		C2			FIAT 9.95535DS1 level FORD WSS M2C-950-A LAND ROVER JAGUAR JLR 3-5007 PSA B712312 level OEMs specify
ULTRASINT 5w20	SN/SN-RC/CF	C5			FORD 948-A/948-B ILSAC GF-5 OEMs specify JLR 03.5004
ULTRASINT ECO 5w30	SN-GF5	C2/C3	229.31 229.51 229.52	502.00 505.01	BMW LL-04 Porsche C30 JASO DL-1 GN Dexos 2 level PSA B 71 2290
ULTRASINT ECO 5w40	SN/GF-5	C3	229.3 229.51 229.52	502.00 505.01	GM DEXOS 2 PORSCHE C 30 RENAULT RN0700-RN0710
ULTRASINT VX 5w30	SN-CF	C3	229.52 229.51 229.31 226.5	504.00 507.00	BMW LL-04 RENAULT RN0700-RN0710 GM DEXOS 2 PORSCHE C30 FORD 917 A

LINEA PLUS "FUEL ECONOMY"

5w30 / 5w40 / 10w40 / 15w40 / 20w60

Oli motore arricchiti da un pacchetto di additivi tecnologicamente avanzato che conferisce al lubrificante una elevata stabilità termo ossidativa, garantendo al contempo bassi consumi.

Grazie alla speciale additivazione con **ROTHEN EXTRA**, viene potenziata la funzione del sistema LCC (Load Carrying Capacity).

Le proprietà antiattrito e antiusura vengono, così, esaltate al massimo, mentre la rumorosità è ridotta sensibilmente.

TRATTAMENTI OLIO MOTORE

Nuove tecnologie motoristiche e l'immissione sul mercato di bio carburanti rendono necessario un tagliando completo ed accurato per salvaguardare e mantenere la funzionalità di tutto il circuito di lubrificazione attraverso:

- . Pulizia del circuito di lubrificazione con un detergente specifico prima della sostituzione dell'olio
- . Prevenzione dell'attrito ed usura delle parti dell'impianto di lubrificazione attraverso una lubrificazione ottimale anche nelle condizioni più estreme.



MOTOR CLEANER

ADDITIVO DETERGENTE PER CIRCUITO LUBRIFICANTE

PULIZIA ESTREMA

DETERGENTE • Rapida ed efficace rimozione e dissoluzione di morchie, vernici e depositi causati da un eccessivo uso di lubrificante o precoce degradazione dello stesso. Ripristina la funzionalità del motore. Migliora la circolazione dell'olio.

Per tutti i motori Benzina e Diesel con o senza turbo

 Aggiungere all'olio esausto nel circuito di lubrificazione del motore prima della sostituzione dello stesso.

24 X 400 ML - COD 012804
12 X 1 LT - COD 012803



EXTRA

ADDITIVO SUPER LUBRIFICANTE **ANTIATTRITO E ANTIUSURA**

PROTETTIVO • Protegge da usura le parti metalliche, riducendo l'attrito

LUBRIFICANTE • Assicura una lubrificazione ottimale

FUEL ECONOMY • Diminuisce i consumi di carburante. Aumenta il rendimento del motore

 Particolarmente indicato nel caso di:
- Abbassamento di protezione causato da eccessiva e/o precoce usura
- Eccessiva rumorosità degli organi lubrificati

24 X 500 ML - COD 011034
12 X 1 LT - COD 011030



SPECIAL

ADDITIVO PER MOTORI USURATI BENZINA/DIESEL **PER AUTO D'EPOCA**

- Aumenta indice di viscosità
- Riduce il consumo di olio nei motori usurati
- Diminuisce la rumorosità del motore
- Aumenta il rendimento del motore

PER TUTTI I MOTORI DIESEL BENZINA

24 X 500 ML - COD 011064
12 X 1 LT - COD 011061

TRATTAMENTI OLIO TRASMISSIONI



STARK

ADDITIVO CAMBI MANUALI E DIFFERENZIALI **ANTIRUMORE**

- ANTIATTRITO** • Eccezionale potere lubrificante per una riduzione degli attriti
- ANTIRUMORE** • Permette di ridurre il rumore degli organi meccanici in movimento. Fluidità nel cambio marcia.
- RISPARMIO** • Aumenta la durata degli intervalli di manutenzione delle trasmissioni.



Consigliato in caso di abbassamento prestazione causato da una precoce usura

12 X 1 LT - COD 011071



STARK AS

ADDITIVO CAMBI DIFFERENZIALI AUTOBLOCCANTI **ANTIATTRITO**

- ANTIATTRITO** • Risolve i problemi di usura sugli ingranaggi
- ANTIRUMORE** • Previene il funzionamento a scatti e la rumorosità
- STABILITÀ** • Superiore stabilità che garantisce una lunga durata anche in condizione di impiego severo



Specifico per il trattamento dei differenziali autobloccanti di veicoli sportivi / competizioni / 4x4

12 X 1 LT - COD 011084



2000/P SPECIAL

ADDITIVO ANTIATTRITO EXTRADENSO **ADESIVO E FILANTE**

- UNICO NEL SUO GENERE** • Per efficacia, versatilità e consistenza. Vanta innumerevoli tentativi di imitazione!
- ANTIATTRITO** • Eccezionale potere lubrificante per una riduzione degli attriti degli organi in movimento
- ANTIRUMORE** • Diminuzione del rumore degli organi meccanici in movimento, riduce i consumi d'olio e aumenta gli intervalli di manutenzione



Particolarmente indicato per la lubrificazione di giunti omocineticici e cambi tradizionali

24 X 250 ML - COD 022757
12 X 1 LT - COD 021003



AUTOTRANS CLEANER

FLUSSAGGIO CAMBI AUTOMATICI **PULIZIA CAMBI**

- DETERGENTE** • Scioglie e disperde le morchie e i depositi causati da un'eccessiva durata in servizio del lubrificante.
- RISPARMIO** • Prolunga la vita del cambio e dei suoi componenti. Ripristina l'ottimale funzione del cambio automatico.
- ANTIRUMORE** • Riduce la rumorosità della trasmissione.

24 X 500 ML - COD 011016

GRASSI



GRASSI AUTOMOTIVE

PRATICITÀ

SUPERGREASE EP

GRASSO MULTIFUNZIONALE A BASE DI SAPONE DI LITIO

- Superiori capacità lubrificanti rispetto ad altri grassi multipurpose convenzionali
- Risolve brillantemente le più diffuse esigenze di lubrificazione a grasso del settore autotrazione
- Performante anche in presenza di alti carichi, grazie alle spiccate caratteristiche EP
- Idoneo anche nella lubrificazione generale di cuscinetti.

12 X 1'000 ML - COD 082765 / 082766

MOLYDEN SPECIAL 2

GRASSO AL SAPONE DI LITIO CON BISOLFURO DI MOLIBDENO

- Caratteristiche antiossidanti e antiruggine
- Spiccata resistenza meccanica, agli alti carichi e alle vibrazioni
- Diminuisce sensibilmente il coefficiente d'attrito e l'usura
- Garantisce la lubrificazione d'emergenza in presenza di picchi di temperatura elevati.

12 X 1'000 ML - COD 082764



MULTISERVICE GREASE SPRAY

GRASSO MULTIFUNZIONALE IN VERSIONE SPRAY

MULTIFUNZIONALE

Prodotto top performance che risolve ogni esigenza di lubrificazione generale. Estremamente comodo da usare, grazie al formato spray.

- Buona protezione contro l'usura
- Eccezionale stabilità all'ossidazione
- Insensibile all'acqua e all'umidità
- Penetra in profondità nei cinematismi lubrificati per proteggerli e prevenire la formazione di ruggine
- Additivato con agenti EP che lo rendono efficace anche in presenza di alti carichi

12 X 400 ML - COD 082589

CIRCUITI DI RAFFREDDAMENTO



RADIATORS CLEANER

PULIZIA RADIATORI E CIRCUITI DI RAFFREDDAMENTO

IL SALVA RADIATORE

DETERGENTE • Elimina olio, ruggine e depositi calcarei dissolvendo i sedimenti melmosi. Pulisce le valvole incrostate, i termostati e le pompe. Protegge efficacemente dalla ruggine e dalla corrosione.



Per tutti i sistemi di raffreddamento ad acqua dei motori benzina e diesel

24 X 300 ml - COD 072976



STOP LEAK

TURAFALLE AUTOSIGILLANTE PER RADIATORI E MANICOTTI

PERMANENTE

SIGILLANTE • Assicura una sigillatura forte e tenace in grado di arrestare rapidamente le piccole perdite anche nei più moderni circuiti di raffreddamento dotati di radiatori con micro passaggi. Compatibile con tutti i fluidi di raffreddamento utilizzati per circuiti chiusi. Non danneggia manicotti, guarnizioni e tutti i tipi di metallo presenti nel circuito.

24 X 200 ML - COD 071152

PRODOTTI DI SERVIZIO



RUST VELO SPRAY

SPRAY SBLOCCANTE E PROTETTIVO **DECARBONIZZANTE**

SBLOCCANTE • Sblocca bulloni e dadi grippati

DETERGENTE • Dissolve ruggine, morchie resinose, residui di vernice

PROTETTIVO • Efficace protezione antiruggine



Particolarmente indicato per assemblaggio, smontaggio e articolazioni arrugginite.

12 X 400 ML - COD 071149



BIKE CHAIN SPRAY

SPRAY DETERGENTE PER CATENE **SUPER PROTETTIVO**

DETERGENTE • Rimuove depositi, incrostazioni e particelle corrosive che possono danneggiare le parti in movimento. Protegge contro sporcizia e ruggine.

LUBRIFICANTE • Assicura la necessaria protezione di catena e pignone e/o di altri organi meccanici in movimento.

12 X 400 ML - COD 071124



BRAKE CLEANER SPRAY

SPRAY SGRASSAGGIO DISCHI

PULIZIA FRENI E FRIZIONI

DETERGENTE • Rimuove rapidamente residui di grasso, fero, polveri di grafite da ceppi freno, tamburi, dischi, pinze etc. Elimina ogni residuo senza lasciare traccia. Non intacca o macchia i metalli. Non rigonfia guarnizioni. Non rimuove vernici nè scolora.



Indispensabile nella manutenzione dei sistemi frenanti su auto, motocicli e veicoli da lavoro.

12 X 500 ML - COD 071135



SEALING GASKET BLACK + SEALING GASKET GREY

SIGILLANTI SILICONICI

PER MOTORI E SETTORE INDUSTRIA

VERSATILI • Ideali per la sostituzione delle guarnizioni (componenti del motore, carrozzerie, A/C, forni industriali, ecc.). Versione GREY specifica per motori in alluminio.

FACILI DA USARE • Distribuzione continua e omogenea, impugnatura ergonomica per uso anche capovolto.

TENUTA ESTREMA • Resistono a raggi UV, sbalzi termici, acqua (anche salmastra), olio e grasso, detergenti, idrocarburi, ecc.

BLACK 6 X 200 ML - COD 073017 GREY 6 X 200 ML - COD 073018



CLIMAX AEROSOL

SPRAY A BASE ALCOLICA PER ABITACOLO E AMBIENTI

IGIENIZZANTE ONE SHOT

IGIENIZZANTE • Neutralizza gli odori di natura organica, sostanze volatili maleodoranti derivanti da proliferazioni batteriche

RINFRESCANTE • Lascia un gradevole profumo

DEODORANTE • Elimina le molecole dell'odore con effetto prolungato nel tempo



Consigliato su autovetture, camion e autobus.

12 X 150 ML - COD 071137

P.O.P. MATERIALS & MERCHANDISE



ROTHEN

ROTHEN OIL COMPANY S.r.l.
Via Nino Bixio, 11
20098 S. Giuliano Milanese (MI) ITALY
Tel. +39 (0)2 98 24 09 68
info@rothenoil.com - www.rothenoil.com



Follow us on



Azienda Certificata ISO 9001:2015

WWW.ROTHENOIL.COM

SUPERIOR



QUALITY

ROTHEN OIL COMPANY

Since 1953

Società con socio unico soggetta all'attività di direzione e coordinamento di TecnoLubeseal S.p.A.